

## CAB SKIRT Peterbilt 386

### INSTALLATION INSTRUCTIONS:

1. Remove the panel where the hood latch is mounted.
2. Remove the inner fender panel behind the front wheel (black plastic)
3. Insert the supplied #14 screw/bolts into the rear three 0.220" dia. holes that are located on the underside of the cab. Please refer to "slot" locations in the cab skirt. Do not completely tighten, but leave roughly 1/4" space between the cab surface and the bolt heads.
4. Hold the cab skirt in position (flush with the outer body panel) and mark the front bolt hole position.
5. Drill a 3/16" hole in this location and mount #14 screw/bolt, again leaving space between the cab surface and the bolt head.
6. Remove the protective plastic from the flange of the skirt that mounts under the cab.
7. Mount the cab skirt in the desired position (flush with the body panels) and tighten all of the #14 screws/bolts.
8. Using a drill with a 7/32" drill bit, reach in behind the rear of the skirt and drill a hole through the hole in the cab skirt. – through the cab body panel.
9. Insert the supplied #10/32 x 1/2" screw, nut and washer, then tighten.
10. Attach cab skirt harness to truck harness (if equipped).

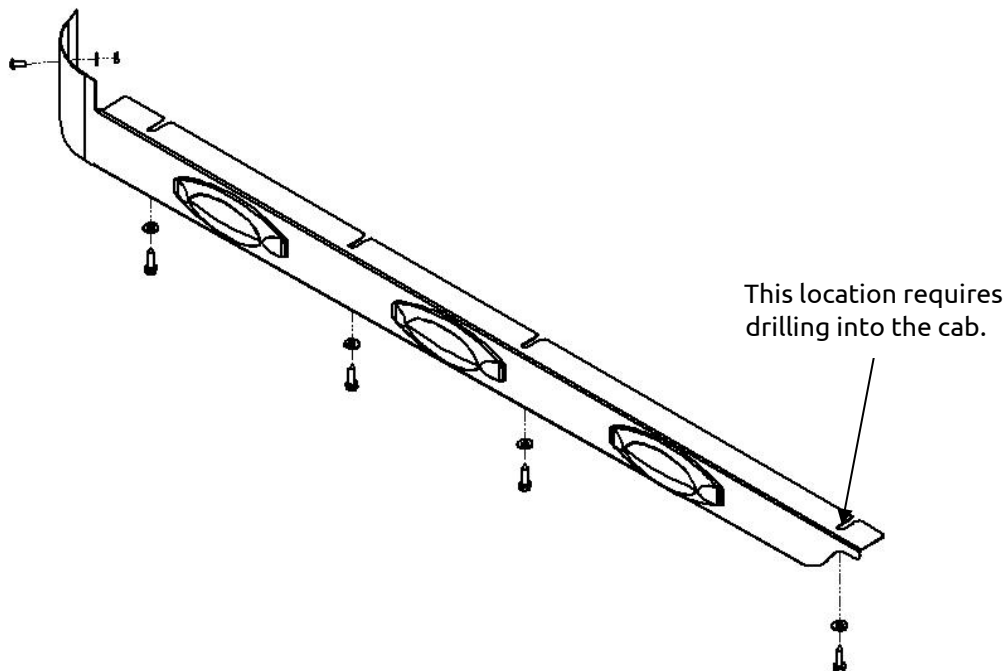

## JUPE DE CABINE Peterbilt 386

### INSTRUCTIONS D'INSTALLATION:

1. Retirez le panneau où le loquet de capot est installé.
2. Retirez le panneau de la fausse aile derrière la roue avant (plastique noir)
3. Insérez les vis et boulons #14 dans les trois trous arrière de 0,220" de diamètre, qui se trouvent sous la cabine. Veuillez vous reporter aux emplacements de "fente" dans la jupe de la cabine. Ne pas serrer complètement, mais laissez environ 1/4" d'espace entre la surface de la cabine et les têtes de boulons.
4. Maintenez la jupe de cabine en position (à égalité avec le panneau extérieur de carrosserie) et marquez la position du trou de boulon avant.
5. Percez un trou de 3/16" à cet emplacement et posez un boulon/vis #14, toujours en laissant un espace entre la surface de la jupe de la cabine et de la tête de boulon.
6. Retirez la protection en plastique de la bordure de la jupe qui sera sous la cabine.
7. Posez la jupe de cabine dans la position désirée (à égalité avec les panneaux de carrosserie) et serrez toutes les vis/boulons #14.
8. À l'aide d'une perceuse avec une mèche de 7/32", passez derrière l'arrière de la jupe et percez un trou à travers le trou de la jupe de la cabine. - à travers le panneau de carrosserie de la cabine.
9. Insérez la vis # 10/32 x 1/2", l'écrou et la rondelle, puis serrez.
10. Fixez le faisceau de la jupe de cabine au faisceau du camion (si équipé).

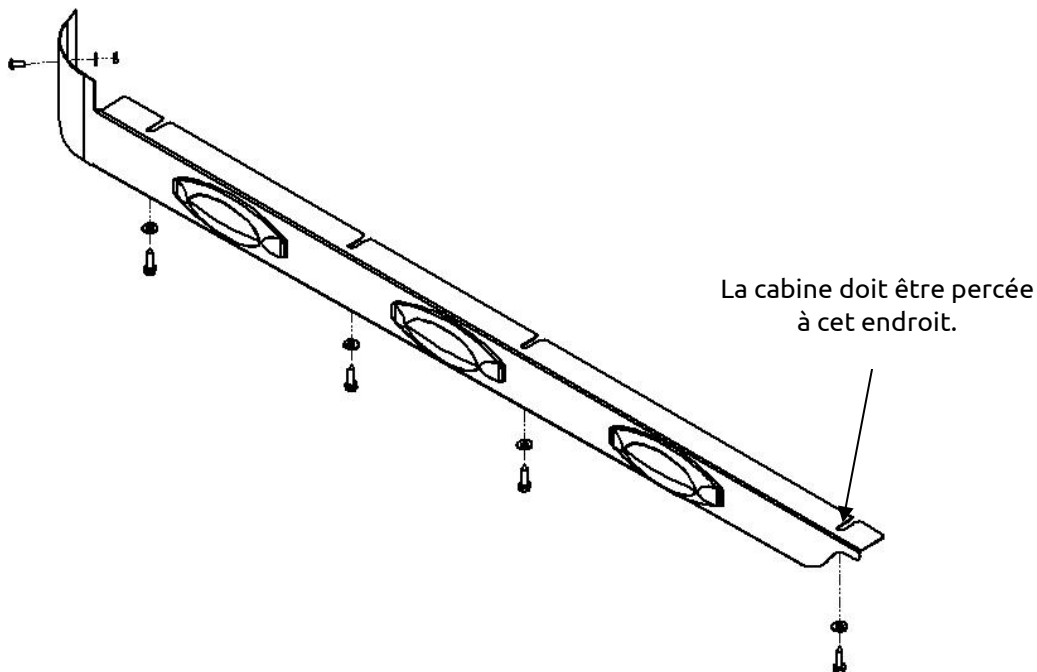

## FALDA DE CABINA Peterbilt 386

### INSTRUCCIONES DE INSTALACIÓN

1. Quite el panel donde está montado el pasador del capo.
2. Quite el panel de defensa interna atrás de la llanta frontal (plástico negro)
3. Inserte los tornillos #14 provistos en los tres agujeros traseros de 0.220" de diámetro que se localizan en la parte inferior de la cabina. Refiérase a localización de "ranuras" en la falda de la cabina. No apriete completamente, pero deje un espacio de aproximadamente 1/4" entre la superficie de la cabina y los tornillos.
4. Sostenga la falda de cabina en su posición (a ras con el panel exterior de la carrocería) y marque la posición del agujero del tornillo de enfrente.
5. Perfore un agujero de 3/16" en este lugar y monte un tornillo #14, de nuevo dejando espacio entre la superficie de la cabina y la cabeza del tornillo.
6. Quite el plástico protector de la brida de la falda que se monta debajo de la cabina.
7. Monte la falda de la cabina en la posición deseada (a ras con los paneles de carrocería) y apriete todos los tornillos #14.
8. Usando un barreno con una broca de 7/32", alcance detrás de la falda trasera y perfore un agujero a través del agujero de la falda de la cabina a través del panel de carrocería de la cabina.
9. Inserte los tornillos #10/32 x 1/2" provistos, arandelas y tuercas, y luego apriete.
10. Conecte el arnés de la falda de la cabina al arnés del camión (si equipado).

