

Stainless Steel Accessories

AIR CLEANER DISK

INSTALLATION INSTRUCTIONS

1. Remove the spring loaded air cleaner cover by depressing and twisting it off.
2. Peel the plastic coating from the stainless steel and clean with glass cleaner if necessary.
3. Holding the disk with the lights and the outside tabs facing down, slide the disk under the cover mounting flange in the air cleaner. Align the holes on the outside tabs with the existing holes on the cover mounting flange.
4. Place the 3 separate plates on top of cover mounting flange which correspond to the holes on the disk.
5. Using the supplied #10-32 x 1/2" Truss head screws, clamp the two halves together, sandwiching the cover mounting flange.
6. Be sure to route the wiring through the vent holes before locking the cover back on.

** Using proper wiring protection is recommended (grommets) **

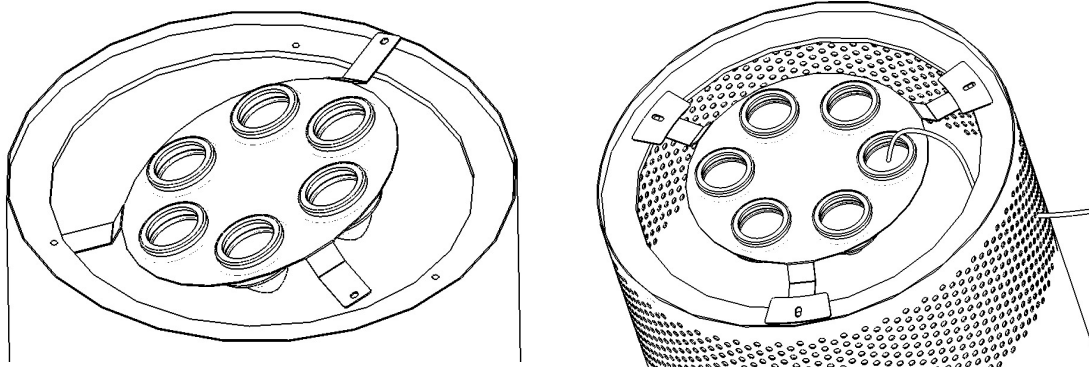

DISQUE DE FILTRE À AIR

INSTRUCTIONS D'INSTALLATION

1. Retirez le couvercle du filtre à air à ressort en le pressant et en le tournant.
2. Retirez la pellicule en plastique du disque en acier inoxydable et nettoyez-le avec un nettoyant à vitre si nécessaire.
3. En maintenant le disque avec les lumières et les languettes extérieures vers le bas, faites glisser le disque sous la bride de fixation du couvercle dans le filtre à air. Alignez les trous des languettes extérieures avec les trous existants sur la bride de fixation du couvercle.
4. Placez les 3 plaques séparées sur le dessus de la bride de fixation du couvercle pour correspondre avec les trous sur le disque.
5. À l'aide des vis à tête fraisée #10-32 x 1/2", serrez les deux moitiés ensemble, en coinçant la bride de fixation du couvercle.
6. Assurez-vous de faire passer le câblage à travers les trous d'aération avant de verrouiller le couvercle en place.

**** Il est recommandé d'utiliser une protection de câbles appropriée (œillets passe-fil) ****

