

FUEL TANK SKIRT Peterbilt

INSTALLATION INSTRUCTIONS:

1. Mark holes on straps as per measurements.
2. Loosen off straps – one at a time.
3. Slide wood between tank and strap.
4. Drill 5/16" dia. holes and deburr.
5. Cut rubber or fabric material around holes on backside of strap

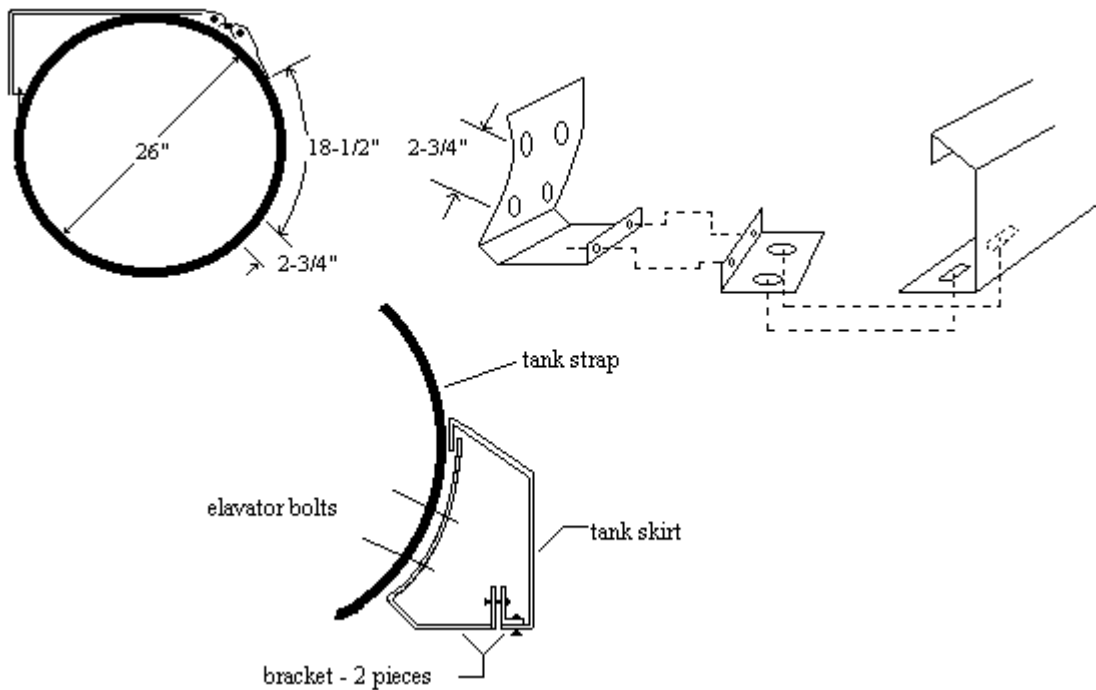

6. Insert elevator bolts through backside.
7. Install brackets to strap as per drawing and tighten until flush.
8. Re-tighten strap.
9. Do not tighten elevator bolts all the way loosen top bolts allowing skirt to be placed
10. Hook skirt at top of bracket as shown.
11. Making sure the tank skirt is level, drill 5/16" holes through bottom lip of tank skirt in bracket hole locations.
12. Bolt skirt at bottom to bracket.
13. Adjust skirt as necessary and complete tightening.
14. Remove protective plastic coating

JUPE DE RÉSERVOIR DE CARBURANT Peterbilt

INSTRUCTIONS D'INSTALLATION:

1. Marquez l'emplacement des trous sur les sangles selon les mesures indiquées.
2. Desserrez les sangles, une à la fois.
3. Glissez un bout de bois entre le réservoir et la sangle.
4. Percez des trous de 5/16" de diamètre et limez les bavures coupantes.
5. Coupez le caoutchouc ou le tissu autour des trous à l'arrière de la sangle.

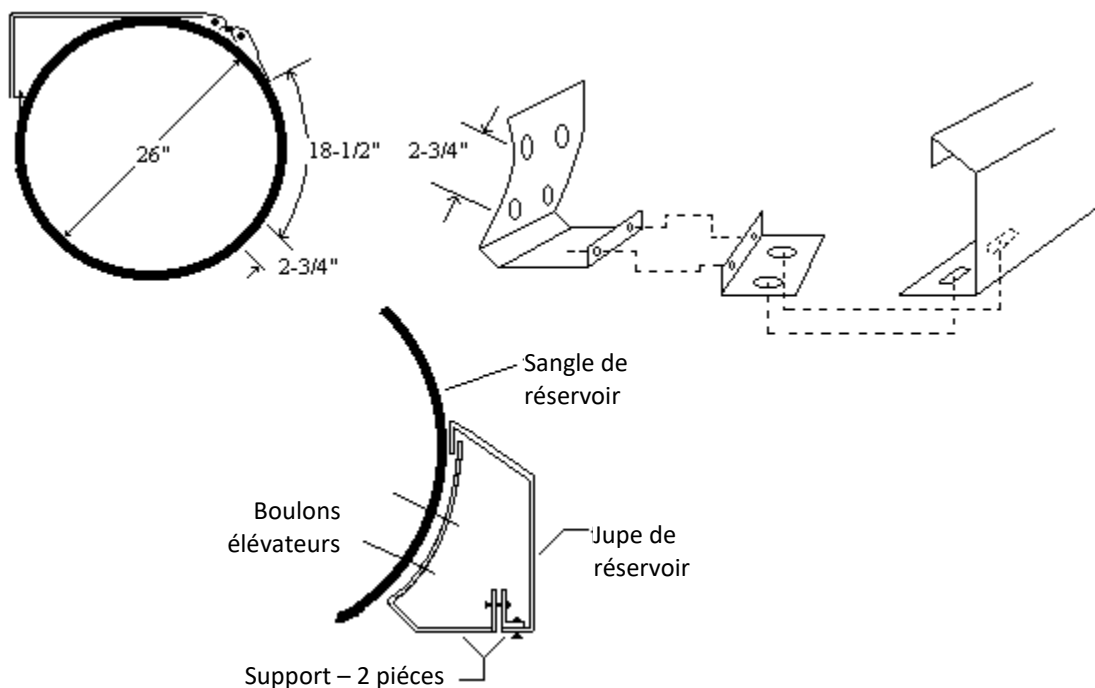

6. Insérez les boulons éleveurs par l'arrière de la sangle.
7. Installez les supports sur les sangles selon le dessin ci-dessus et serrez jusqu'à ce qu'ils soient ajustés.
8. Re-serrez les sangles.
9. Ne serrez pas complètement les boulons éleveurs, desserrez les boulons supérieurs pour permettre d'installer la jupe.
10. Accrochez la jupe sur le dessus du support tel qu'indiqué.
11. En vous Assurant que la jupe de réservoir soit à niveau, percez des trous de 5/16" dans la lèvre inférieure de la jupe aux emplacements de trous de support.
12. Boulonnez la jupe au bas du support.
13. Ajustez la jupe au besoin et serrez tous les boulons.
14. Retirez la pellicule protectrice en plastique.

FALDA DEL TANQUE DE COMBUSTIBLE Peterbilt

INSTRUCCIONES DE INSTALACIÓN:

1. Marque agujeros en los correas de acuerdo a las medidas.
2. Afloje las correas, una a la vez.
3. Deslice madera entre el tanque y la correa.
4. Perfore agujeros de 5/16" de diámetro y desbarbe.
5. Corte hule o tela alrededor de los agujeros en la parte trasera de la correa.

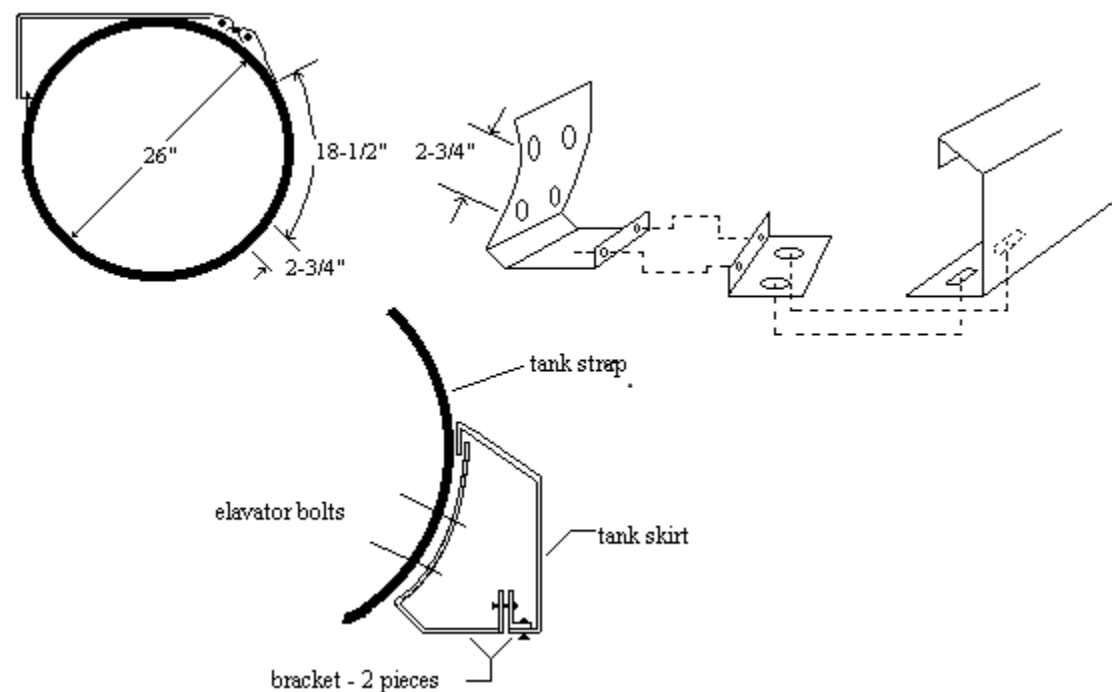

6. Inserte tornillos elevadores por la parte trasera.
7. Instale soportes a la correa de acuerdo al dibujo y apriete a ras.
8. Apriete nuevamente la correa.
9. No apriete tornillos elevadores completamente aflojando los tornillos superiores permitiendo poner la falda.
10. Enganche la falda en la parte superior del soporte como se muestra.
11. Asegurándose que la falda del tanque está a nivel, perfore agujeros de 5/16" a través del labio inferior de la falda del tanque en las localizaciones de agujero en el soporte.
12. Atornille la falda de abajo al soporte.
13. Ajuste la falda como sea necesario y complete el apretar los tornillos.
14. Quite el plástico protector. Remove protective plastic coating