

FENDER GUARDS

2007+ Kenworth T800 Curved Glass Models

INSTALLATION INSTRUCTIONS:

1. Peel the plastic film from around the three bolt holes.
2. Hold the fender guard in place against the truck by aligning the radiused corner of the fender guard with the matching curve on the hood and also ensuring the innermost edge of the fender guard is aligned with the side of the hood (Fig. 1). Mark the lower two holes with a marker.

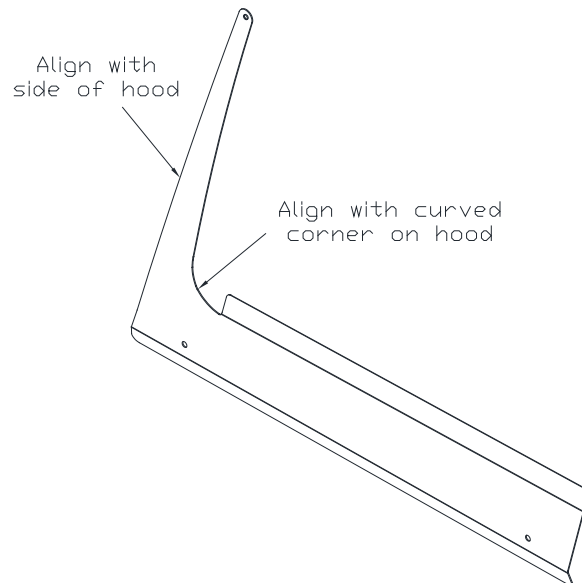

Fig. 1

3. Remove the fender guard and drill the holes with a 7/32" drill bit.
4. Install the fender guard onto the truck using the supplied 10-32 truss head screws, flat washers, and locknuts.
5. Ensure the fender guard is pushed flat against the hood and then mark and drill the third hole using an 1/8" drill bit. This hole only needs to be 1/2" to 3/4" deep, it does not need to go all the way through the hood.
6. Use the supplied #8 tapping screw to finish installing the fender guard. Be sure not to overtighten this screw.
7. Peel the plastic film and clean the fender guard with glass cleaner if needed.

PROTECTEURS D'AILE 2007+ KENWORTH T800 MODÈLES À VITRE INCURVÉE

INSTRUCTIONS D'INSTALLATION:

1. Décollez la pellicule plastique autour des trois trous de boulon.
2. Maintenez le protecteur d'aile en place sur le camion en alignant les coins arrondis du protecteur d'aile avec la courbe du capot et en vous assurant que la bordure intérieure du protecteur d'aile soit alignée avec le côté du capot (Image 1). Marquez les deux trous du bas avec un marqueur.

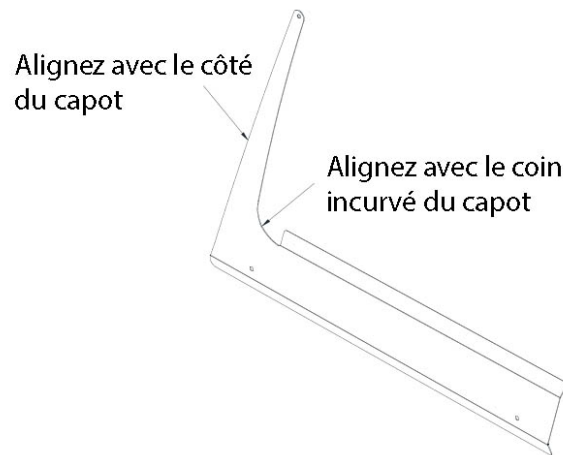

Image 1

3. Retirez le protecteur d'aile et percez les trous marqués avec une mèche de 7/32".
4. Installez le protecteur d'aile sur le camion avec les boulons à tête ronde 10-32, les rondelles plates et les contre écrous fournis.
5. Assurez-vous que le protecteur d'aile est à plat sur le capot et marquez puis percez le troisième trou avec une mèche de 1/8". Ce trou n'a besoin que d'être de 1/2" à 3/4" de profondeur, vous n'avez pas besoin de percer complètement à travers du capot.
6. Utilisez la vis autotaraudeuse #8 pour finaliser l'installation du protecteur d'aile. Assurez-vous de ne pas trop serrer cette vis.
7. Retirez le reste de la pellicule plastique et nettoyez avec un nettoyant à vitre au besoin.

PROTECTOR DE DEFENSA Kenworth T800, 2007+, Modelos con Vidrio Curvo

INSTRUCCIONES DE INSTALACIÓN:

1. Quite la película de plástico alrededor de los tres agujeros para tornillos.
2. Sostenga el protector de defensa en su lugar contra el camión, alineando las esquinas radiales del protector con las curvas del capó y también asegurándose que el borde más interno del protector está alineado con el lado del capó (figura 1). Marque los dos agujeros inferiores con un marcador.

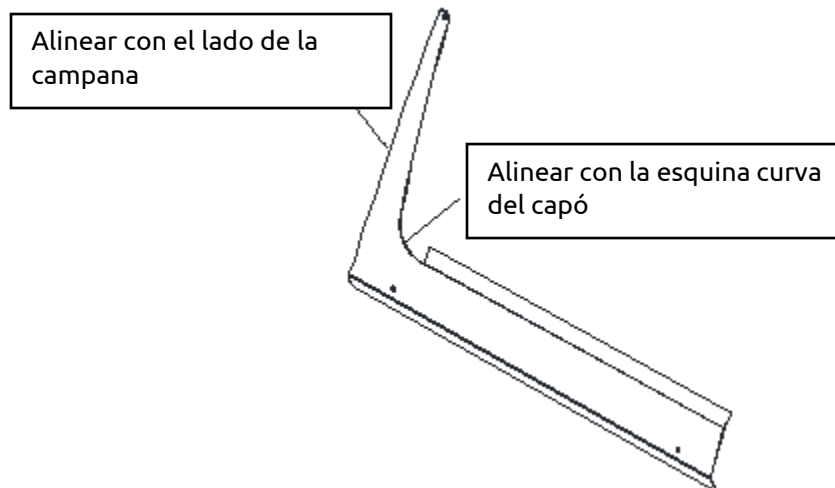

Fig. 1

3. Quite el protector de defensa y perforo los agujeros con una broca de 7/32".
4. Instale el protector de defensa en el camión usando los tornillos de cabeza plana provistos 10-32, arandelas planas y tuercas.
5. Asegúrese que el protector está empujado plano contra el capó y luego marque y perforo el tercer agujero usando una broca de 1/8". Este agujero solo necesita estar 1/2" a 3/4" de profundidad, no es necesario que pase completamente a través del capó.
6. Use el tornillo autorroscable #8 para terminar de instalar el protector. No sobre apriete este tornillo.
7. Quite la película de plástico y limpie el protector de defensa con limpiador de vidrios si es necesario.