

HOOD WING Universal

INSTALLATION INSTRUCTIONS:

1. Pull back plastic coating from the bottom of wing around brackets.
2. Remove Plastic coating around all bolt holes.
3. A choice of mounting bracket is required; Peterbilt trucks will need the shorter bracket, while the Kenworth trucks use the higher bracket.

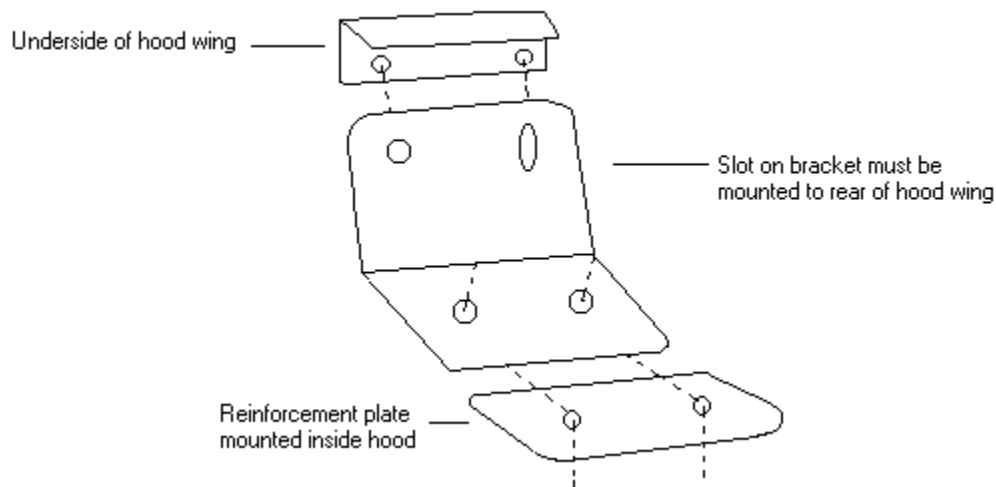

4. Install the chosen bracket onto the fixed hood wing bracket, while Kenworth trucks use the higher bracket.
5. Once the proper brackets are installed, set the hood wing into desired position. Now mark spots through the bracket holes on paint.
6. Before drilling holes through hood. Check that there are no obstacles inside
7. Once the holes are drilled, place hood wing in position again, insert bolts through holes into hood.
8. Use the supplied reinforcement plates on inside of hood, install washers and nuts, and tighten.
9. Now set the hood Wing at desired angle and tighten bracket hardware. Remove remainder of protective coating.

DÉFLECTEUR DE CAPOT Universel

INSTRUCTIONS D'INSTALLATION:

1. Décollez la pellicule plastique au bas du déflecteur autour des supports.
2. Retirez la pellicule plastique autour de tous les trous de boulon.
3. Deux choix de support sont offerts; les camions Peterbilt utilisent les supports courts, tandis que les camions Kenworth requièrent l'utilisation des supports plus longs.

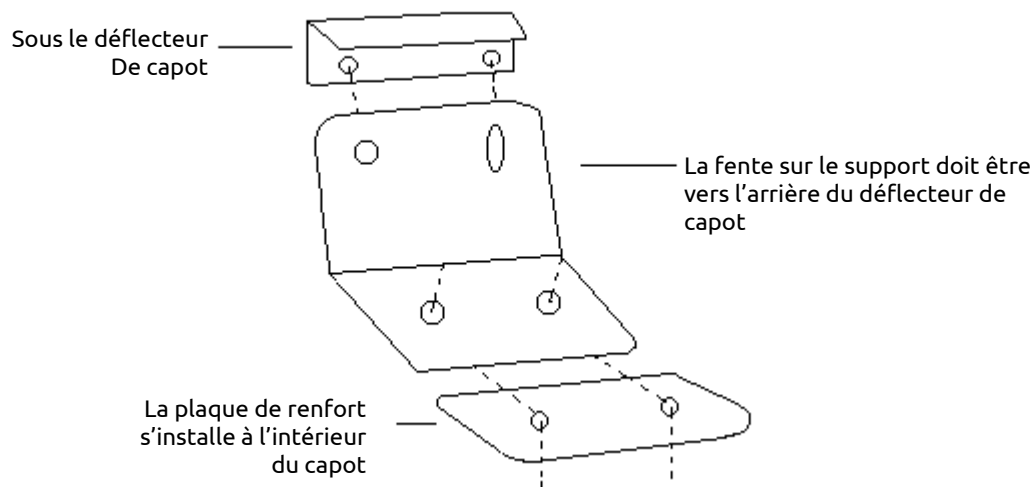

4. Installez les supports choisis sur le support fixe du déflecteur de capot.
5. Une fois les bons supports installés, placez le déflecteur de capot dans la position désirée. Marquez les trous de support sur la peinture du capot.
6. Avant de percer dans le capot, vérifiez qu'il n'y a pas d'obstacle à l'intérieur.
7. Une fois les trous percés, placez le déflecteur de capot en position, insérez les boulons dans les trous du capot.
8. Utilisez les plaques de renfort fournies à l'intérieur du capot, posez les rondelles et les écrous, et serrez.
9. Placez maintenant le déflecteur de capot dans l'angle désiré et serrez la quincaillerie des supports. Retirez le reste de la pellicule plastique.

ALETA DE CAPÓ Universal

INSTRUCCIONES DE INSTALACIÓN:

1. Quite la cubierta plástica alrededor en la parte inferior de la aleta alrededor de los soportes.
2. Quite la cubierta plástica alrededor de los agujeros para tornillo.
3. Se requiere escoger el soporte de montaje; camiones Peterbilt necesitarán un soporte mas corto, mientras que los camiones Kenworth usan un soporte más alto.

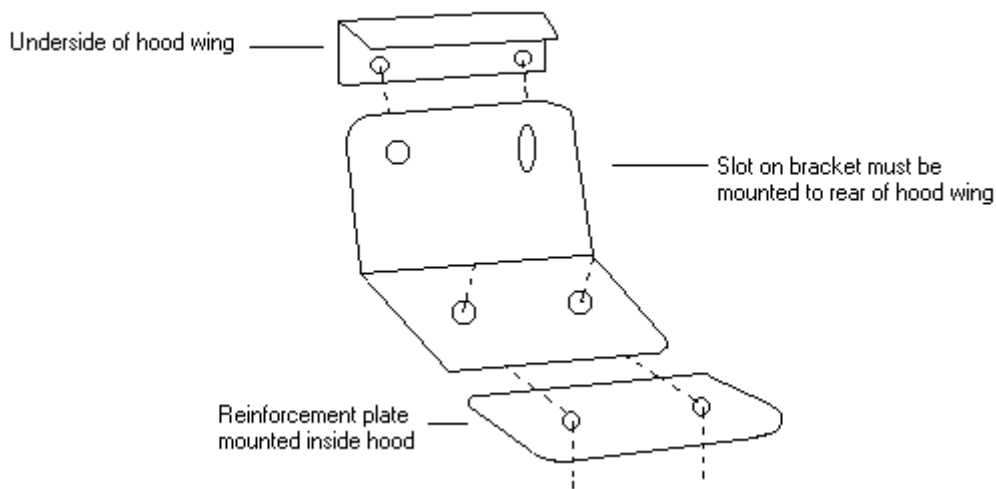

4. Instale el soporte escogido en soporte de aleta fijo al capó, mientras que los camiones Kenworth usan el soporte mas alto.
5. Una vez que los soportes apropiados están instalados, ponga la aleta del capó en la posición deseada. Ahora marque los lugares a través de los agujeros en la pintura.
6. Antes de perforar agujeros en el capó, revise que no hay obstáculos por la parte de adentro.
7. Una vez perforados los agujeros, coloque la aleta del capó en su posición nuevamente, coloque los tornillos a través de los agujeros al capó.
8. Use las placas de refuerzo provistas por adentro del capó, instale arandelas y tuercas y apriete.
9. Ahora coloque la aleta del capó al ángulo deseado y apriete los accesorios de los soportes. Quite el resto del plástico protector.