

GRILLE SURROUND Peterbilt 579

INSTALLATION INSTRUCTIONS:

1. Remove grab handle and all nuts from grill bezel except three as shown in Figure 1.
2. Remove plastic from all bolt holes and from shaded areas shown in Figure 1.

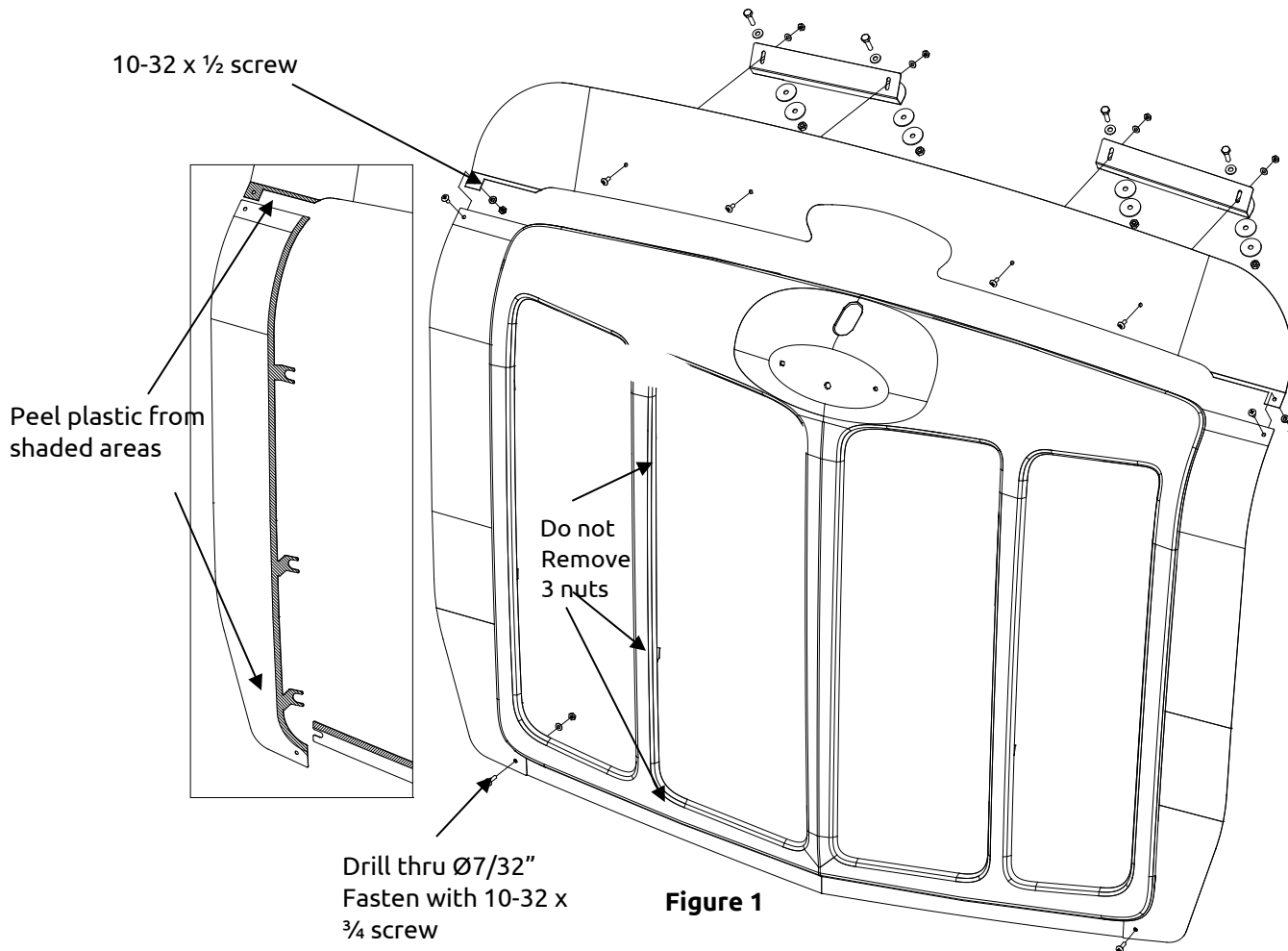

3. Carefully pry side edges of grill bezel away from hood and insert the 3 prongs of surround side in behind corresponding mounting areas of grill bezel.
4. Push grill bezel back into position securing surround sides and snapping into place. Peeled areas of surround sides should be tucked in behind grill bezel.
5. Attach brackets to surround top according to Figure 1. Do not tighten fully. Allow brackets to slide freely.
6. Place surround top assembly on hood and align such that minimal gap exists between the surround top and area where the grill bezel meets with the hood.
7. Fasten the surround top to the surround sides ensuring top tucks behind sides and edges align. Do not fasten fully.

8. Slide brackets into desired position and mark through mounting holes on to hood.
9. Remove surround top assembly and drill through marked holes with Ø9/32" drill bit.
10. Mark holes on to front of truck through mounting holes on surround sides (see Fig A).
11. Drill through marked holes with Ø7/32" drill bit (see Fig A).
12. Clean area below grill bezel according to taping instructions provided.
13. Fasten the surround sides/bottom to the truck with 10-32 x 3/4" long screws provided. Do not tighten fully in order to allow space for surround bottom in next step.
14. Attach surround bottom by tucking behind grill bezel and surround sides. Align bottom edges of surround. Remove 2 sided tape and attach by peeling from center outwards.
15. Reattach the surround top to the sides ensuring proper fit as in steps 6 & 7.
16. Open the hood carefully ensuring grill bezel and surround stays secured.
17. Fully fasten the grill bezel and handle with fasteners removed in step 1.
18. Fasten the brackets to the truck hood according to figure 2.
19. Fully tighten remaining fasteners and remove remaining plastic.

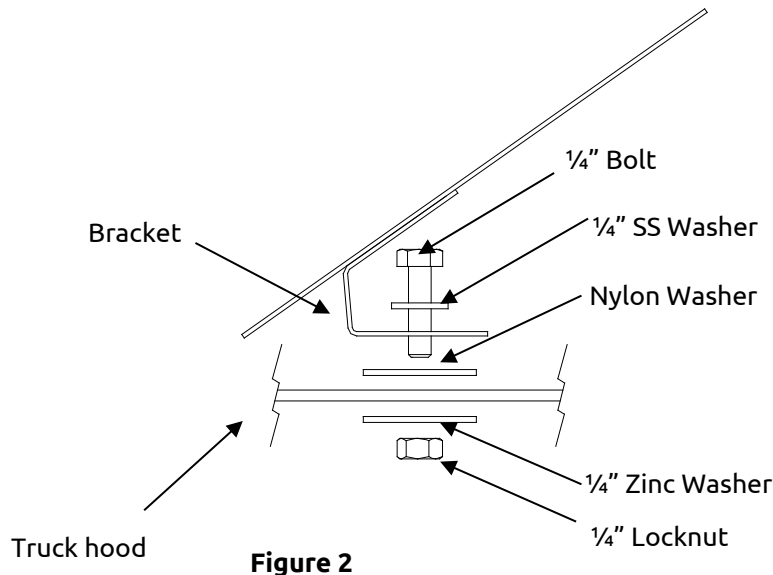

CADRE DE CALANDRE Peterbilt 579

INSTRUCTIONS D'INSTALLATION:

1. Retirez la poignée du capot et tous les écrous de cadre de calandre, sauf trois tel qu'indiqué sur l'image 1.
2. Retirez la pellicule plastique de tous les trous de boulon et sur les zones ombragées montrées sur l'image 1.

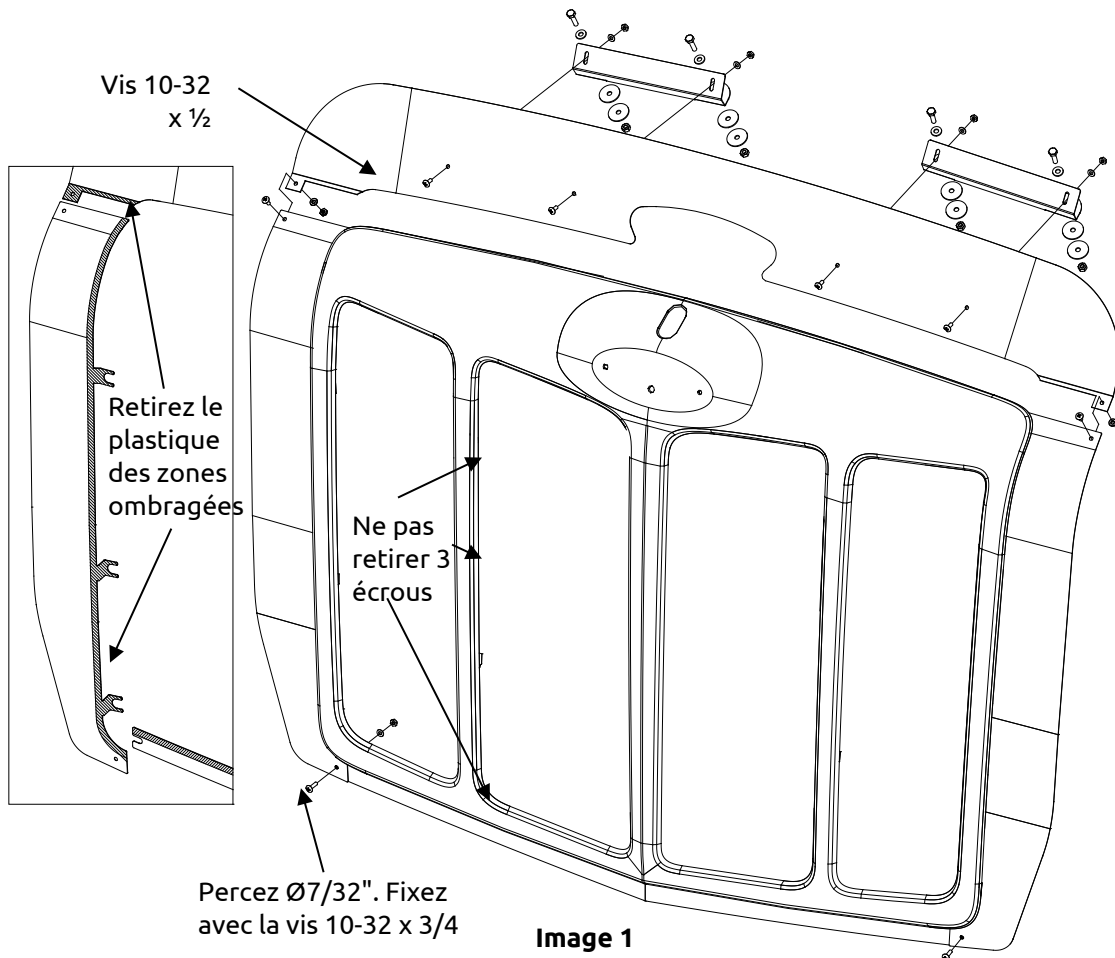

3. Soulevez délicatement les bords latéraux du cadre de calandre du capot et insérer les 3 broches de côté derrière les zones de montage correspondantes sur le cadre de calandre.
4. Poussez le cadre de calandre en position, en fixant le pourtour et en le cliquant en place. Les parties où la pellicule a été retirée devrait être rentré derrière le cadre de calandre.
5. Fixez les supports en haut du pourtour tel qu'indiqué sur l'image A. Ne pas serrer complètement. Laissez les supports glisser librement
6. Placez le haut du pourtour sur le capot et alignez-le de sorte qu'il existe un écart minime entre le haut du pourtour et la zone où le cadre de calandre rencontre le capot.

7. Fixez le haut du pourtour aux côtés du pourtour en vous assurant que le haut entre sous les côtés et que les bords soient alignés. Ne les vissez pas complètement.
8. Faites glisser les supports dans la position désirée et marquez à travers les trous de fixation sur le capot.
9. Retirez le haut du pourtour et percez les trous marqués avec une mèche de Ø9/32".
10. Marquez les trous à l'avant du camion dans les trous de perçage sur les côtés du pourtour (voir l'image 1).
11. Percez les trous marqués avec une mèche de Ø7/32" (voir l'image 1).
12. Nettoyez la zone en-dessous du cadre de calandre selon les directives de pose de ruban adhésif fournies.
13. Fixez les côtés et le bas du pourtour au camion avec les vis 10-33 x ¾" fournies. Ne pas serrer complètement afin de laisser de l'espace pour le bas du pourtour à l'étape suivante.
14. Fixez le bas du pourtour en le glissant derrière le cadre de calandre et les côtés du pourtour. Alignez les bords inférieurs du pourtour. Retirez le ruban adhésif double-face et fixez en décollant à partir du centre vers l'extérieur.
15. Remplacez le haut du pourtour sur les côtés en vous assurant de bien le poser comme dans les étapes 6 et 7.
16. Ouvrez le capot délicatement en vous assurant que le cadre de calandre reste bien en place.
17. Serrez complètement les vis du cadre de calandre et de la poignée avec les fixations retirées à l'étape 1.
18. Fixez les supports sur le capot du camion tel qu'indiqué à l'image 2.
19. Serrez complètement toutes les autres fixations et enlevez le reste de la pellicule plastique.

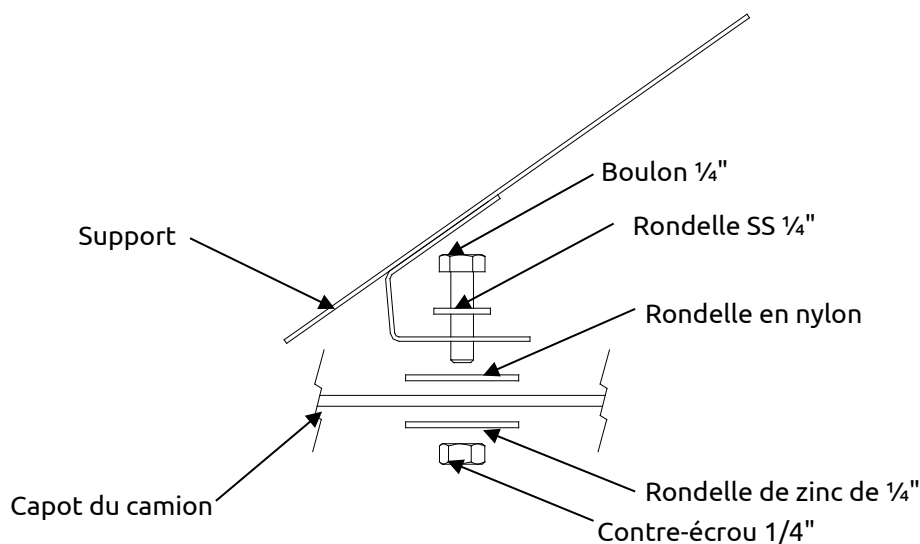

Image 2

ENVOLVENTE DE REJILLA Peterbilt 579

INSTRUCCIONES DE INSTALACIÓN:

1. Remover la manija de agarre y todas las tuercas de la brida de la rejilla excepto los mostrados en al Fig.1.
2. Remover el plástico alrededor de los agujeros y de las áreas sombreadas en la figura 1.



Figura 1

3. Con cuidado haga palanca en los bordes de la brida de la parrilla hacia afuera del capó e inserte las 3 puntas del lado de la envoltente por atrás de sus correspondientes áreas de montaje en la brida de la parrilla.
4. Empuje la brida de la parrilla en su posición de nuevo asegurando los lados de la envoltente y encajándolas en su lugar. Las áreas despegadas de los lados envoltentes deben estar escondidas detrás del bisel de la parrilla.
5. Asegure soportes a la parte superior de la envoltente de acuerdo a la figura 1. No apriete totalmente, Deje que los soportes se puedan deslizar libres.
6. Coloque el conjunto de la parte superior envoltente en el capó y alinéelo de manera que exista un espacio mínimo entre la parte superior envoltente y el área donde el bisel de la parrilla se junta con el capó..

7. Fije la parte superior envolvente a los lados envolventes asegurándose de que la parte superior quede detrás de los lados y los bordes estén alineados. No abroche completamente.
8. Deslice los soportes a la posición deseada y marque por los agujeros de montaje en el capó.
9. Remueva el ensamble superior de la envolvente y perfore los agujeros marcados con broca de $\varnothing 9/32''$.
10. Marque los agujeros hacia el frente del camión por los agujeros de montaje en los lados (ver Figura 1).
11. Perfore por los agujeros marcados con una broca de $\varnothing 7/32''$ (Ver la Fig 1).
12. Limpie el área abajo la brida de la parrilla de acuerdo a las instrucciones de pegado de cinta provista.
13. Fije los lados envolventes/partes baja camión con tornillos largos 10-32 x $3/4''$ provistos. No apriete completamente para dejar espacio para la parte inferior de la envolvente en el próximo paso.
14. Fije el fondo envolvente metiéndolo detrás del bisel de la rejilla y los lados envolventes. Alinee los bordes inferiores del marco. Retire la cinta de 2 caras y péguela pelando desde el centro hacia afuera.
15. Vuelva a colocar la parte superior envolvente a los lados asegurando un buen ajuste como en los pasos 6 y 7.
16. Abra el capo cuidadosamente asegurando que la brida y la envolvente quedan seguras.
17. Asegure completamente la brida de la parrilla y la manija con los sujetadores quitados en paso 1.
18. Asegure los soportes al capo del camión de acuerdo a la figura 2.
19. Asegure completamente los sujetadores restantes y remueva el plástico remanente.

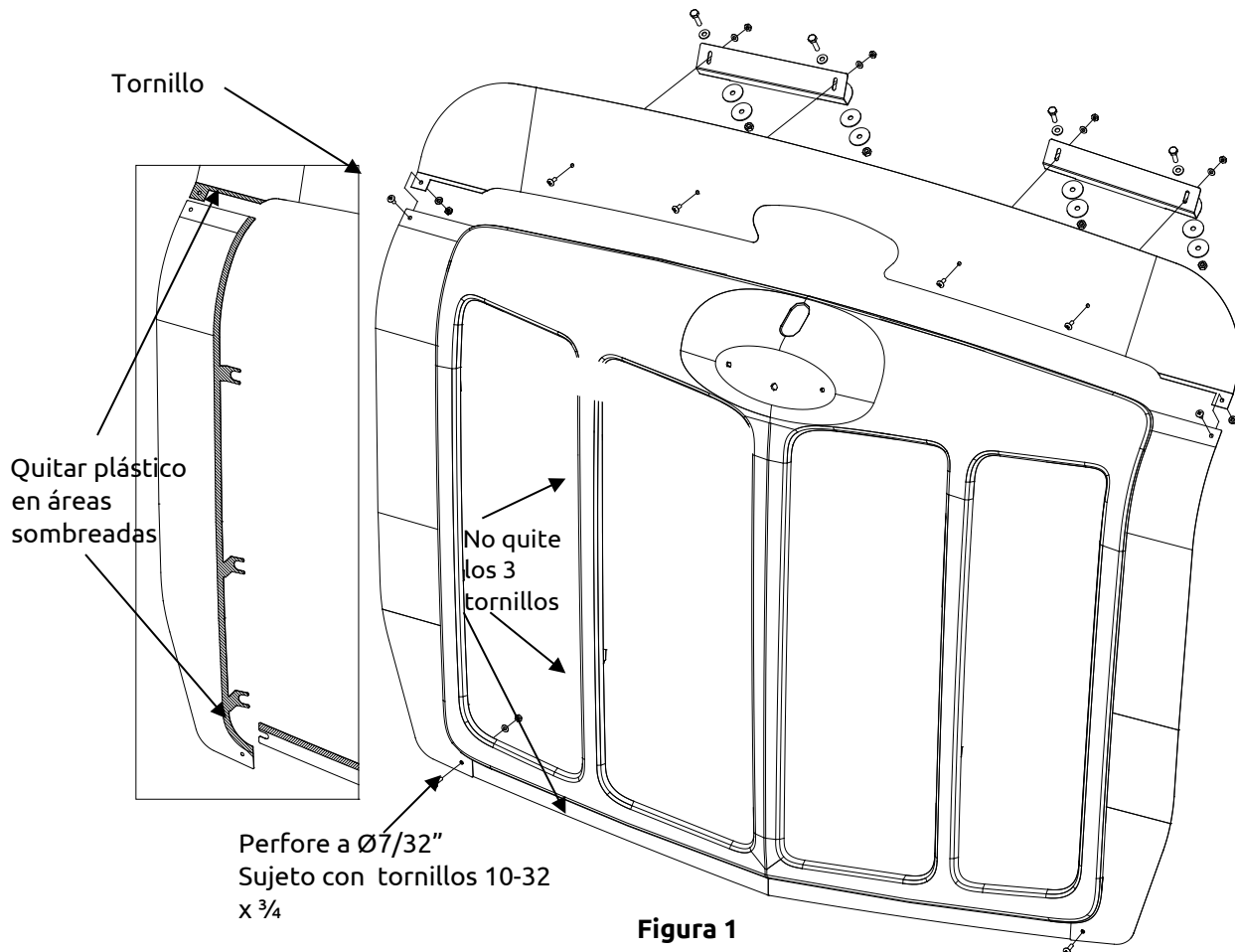