

2 PLATE LICENSE PLATE HOLDER Kenworth T680 2013

INSTALLATION INSTRUCTIONS:

1. Do not remove plastic coating until the last step.
2. Install rubber edge guard onto edges shown in figure 1.

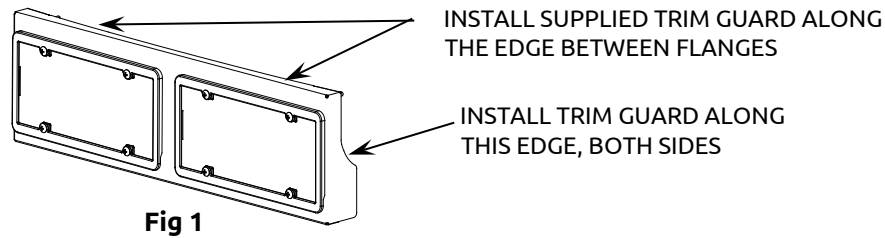

3. Mark and drill bolt hole locations using 9/32" drill bit. The dimensions shown in figure 2 will help ensure proper location. Once this has been done, install 1/4" hardware leaving loose enough to allow the license plate holder to slip behind the washer and head of the bolt. Peel protective plastic from behind mounting flanges.

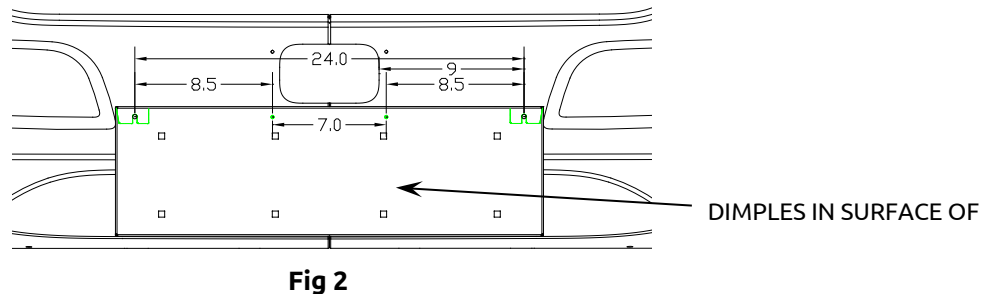

4. Once the license plate holder is securely hanging in place, the bracing brackets can be attached as illustrated below, leaving loose for final adjustments.
5. Drill the underside of the bumper using the 9/32" drill bit where the bracket meets the surface of the underside of the bumper.
6. After all the fasteners are in place and the license plate holder is in the desired position, tighten all hardware.

LICENSE PLATE HOLDER - SIDE VIEW

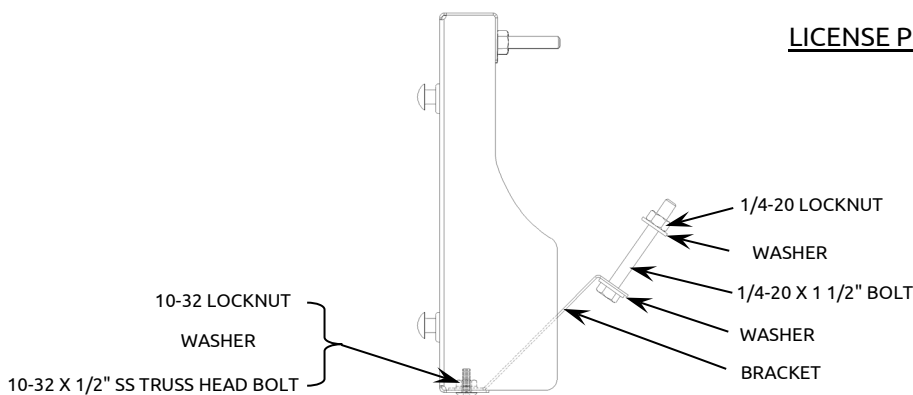

PORTE-PLAQUE D'IMMATRICULATION, DEUX PLAQUES Kenworth T680 2013

INSTRUCTIONS D'INSTALLATION:

1. Ne pas retirez la pellicule plastique avant la dernière étape.
2. Posez la bordure protectrice en caoutchouc sur les côtés, tel qu'illustré à la figure 1.

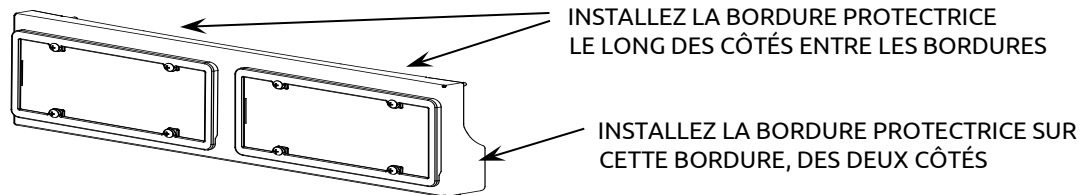

Image

3. Marquez et percez des trous de boulon à l'aide d'une mèche de 9/32". Les dimensions indiquées à l'image 2 vous aideront à assurer le bon emplacement. Une fois cela fait, installez la quincaillerie 1/4", la laissant suffisamment lâche pour permettre au support de plaque d'immatriculation de glisser derrière la rondelle et la tête du boulon. Retirez la pellicule plastique derrière les brides d'installation.

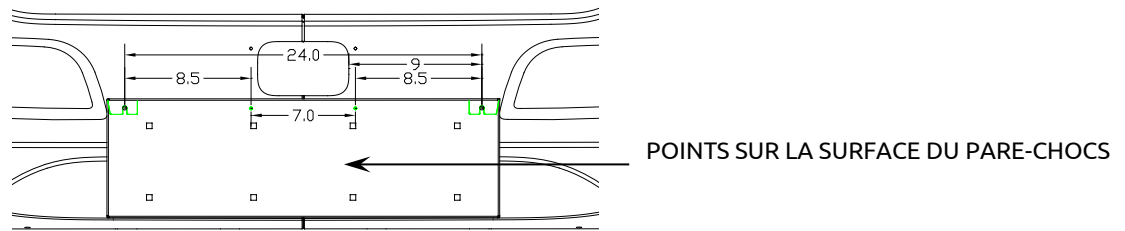
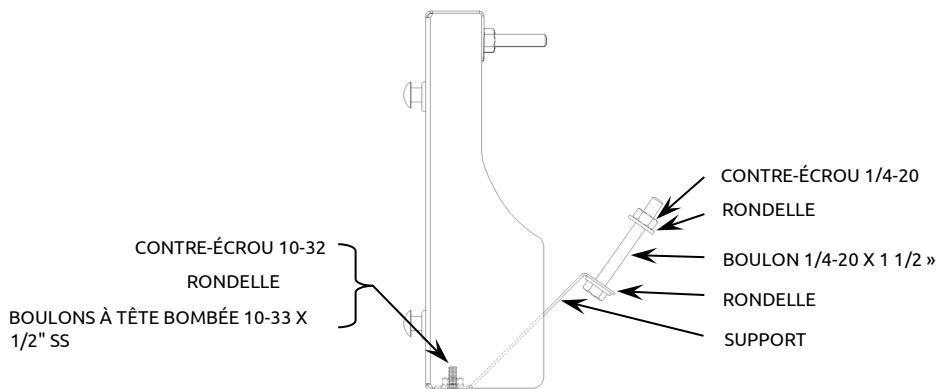

Image 2

4. Une fois que le support de plaque d'immatriculation est solidement fixé en place, les supports de fixation peuvent être fixés tel qu'illustré ci-dessous, en les laissant desserrés pour les derniers ajustements.
5. Percez le côté inférieur du pare-chocs avec une mèche de 9/32", à l'endroit où le support rencontre la surface du côté inférieur du pare-chocs.
6. Une fois que toutes les fixations sont en place et que le support de plaque d'immatriculation est dans la position désirée, serrez les boulons.

SUPPORT DE PLAQUE D'IMMATRICULATION - VUE LATÉRALE



PORTA PLACA, DOS PLACAS Kenworth T680 2013

INSTRUCCIONES DE INSTALACIÓN:

1. No remueva la cubierta plástica hasta el último paso.
2. Instale el protector con bordes de hule en los bordes mostrados en la figura 1.



Figura 1

3. Marque y perforo agujeros de localización usando una broca de 9/32". Las dimensiones mostradas en la figura 2 ayudan a asegurar una localización apropiada. Una vez que esto se ha hecho, instale los accesorios de 1/4" dejándolos flojos suficiente para permitir deslizar el porta placa atrás de la cabeza del tornillo y la arandela. Remover el plástico protector alrededor de las bridas de montaje.

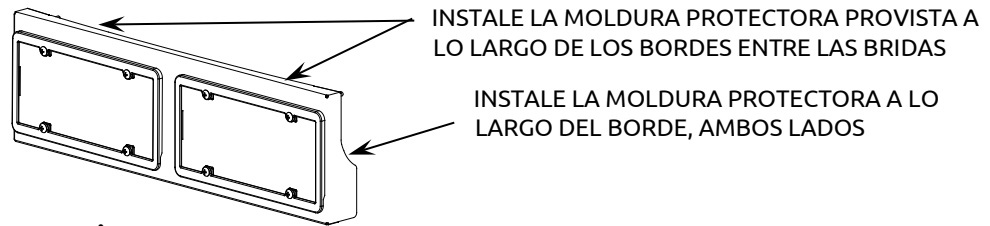

Figura 2

4. Una vez que el porta placa cuelga seguro en su lugar, los soporte abrazadera pueden ponerse como se ilustra abajo, dejando flojo para su ajuste final.
5. Perfore por abajo del parachoques usando una broca 9/32" donde el soporte se junta con la superficie abajo del parachoques.
6. Una vez que todos los sujetadores están en lugar, y el porta placa está en la posición deseada, apriete todos los accesorios.

PORTA PLACA – VISTA LATERAL

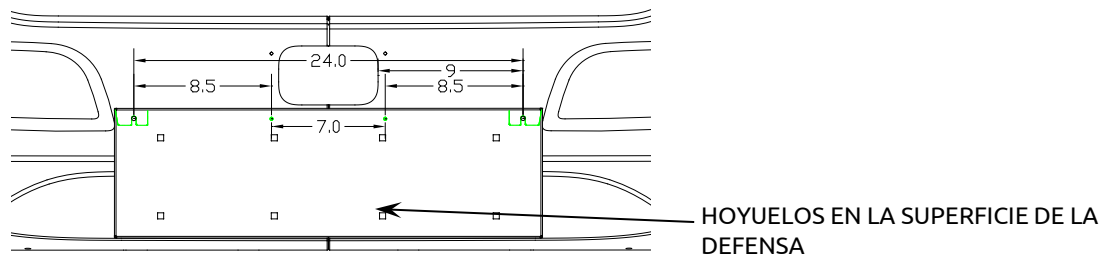