

SUN VISOR | PARE-SOLEIL | VISERA
Western Star 49X

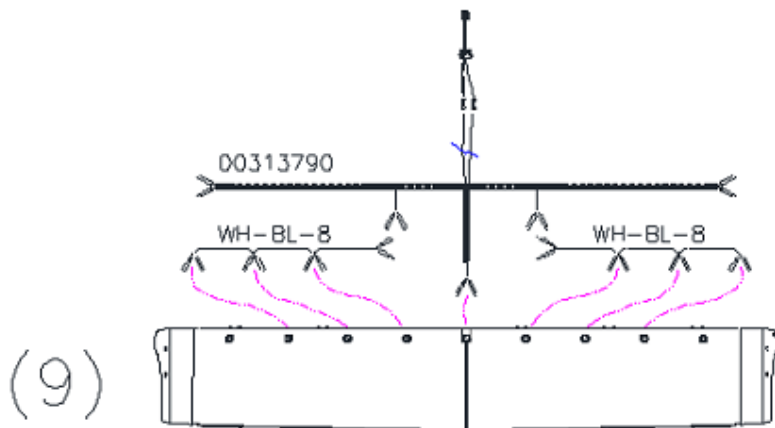

INSTALLATION INSTRUCTIONS:

1. Remove factory OE visor. The Torx head bolts removed will be replaced with (6) M8x25 Hex head bolts, lock washer and flat washers.
2. Remove the interior, center overhead storage compartment to gain access to inside of roof for the center bracket installation. Retain fasteners for re-install.
3. Remove protective plastic coating from the two visor halves along the top, bottom, and center flanges, and around (2) end bolt locations.
4. Temporarily fasten the center bracket to the roof with supplied M8 bolts, ensuring bracket is centered. Mark (6) hole locations onto the roof and remove center bracket.
5. Drill marked hole locations with a 9/32" (0.281") drill bit for 1/4" hardware. A 1/8" drill bit is recommended to create a pilot hole first.
6. Apply a thin bead of silicone to the face of the supporting braces PNL50731902BDS (driver) PNL50731902BPS (passenger) and attached to visor halves using the 1/2" long 10-32 bolts, washer & locknuts. Supporting braces attached at the middle set of holes from visor top and bottom flanges.

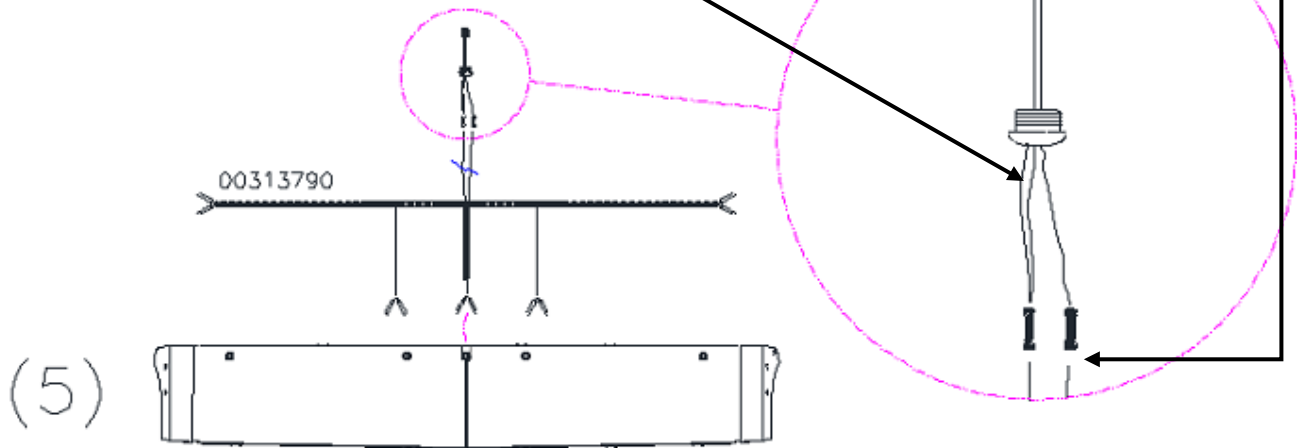
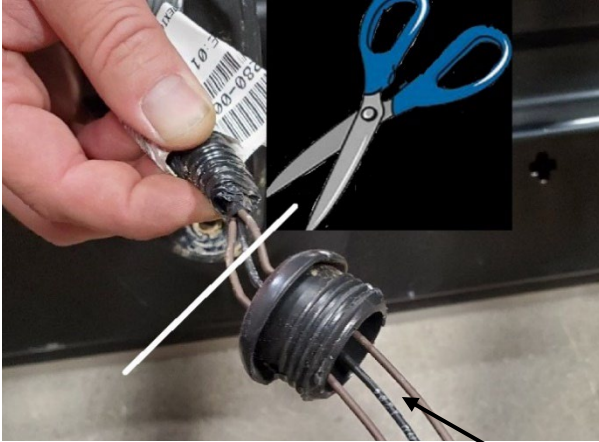
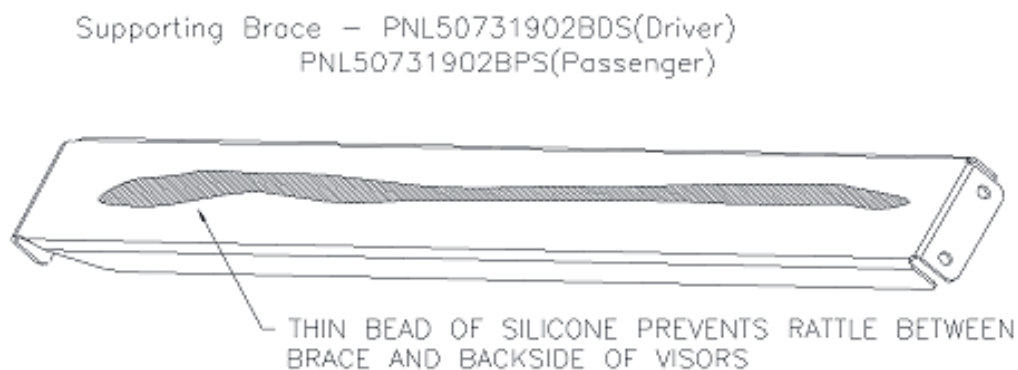
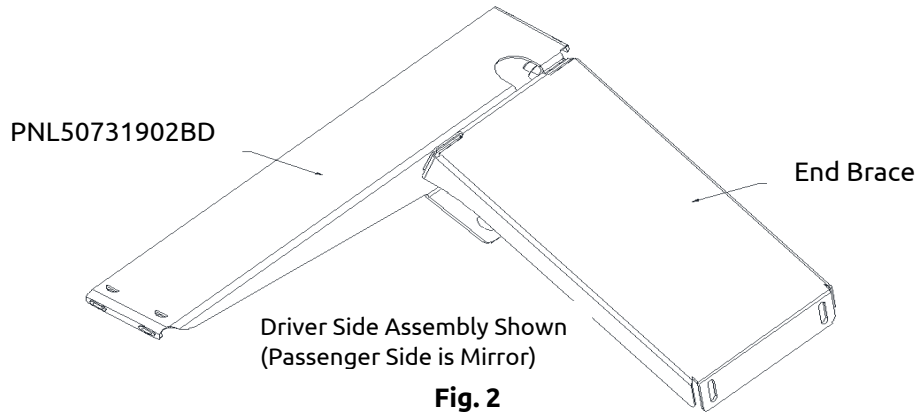

Fig. 1

7. Join the two visor halves together using 1/4" hardware → 3/4" long bolts, washers & locknuts. It's recommended a flat clear table be used to lay one half flat while the other visor half is supported with something soft to prevent scratching visor face.
8. Assemble end brace(s) to outer bracket(s) as shown using 1/4" hardware → 3/4" long bolts, washers & locknuts.



9. Apply a generous amount of silicone around drilled hole locations, as well as surface area where center bracket contacts the surface of the roof.
 10. Attach center bracket to roof using (2) M8x25 bolts, lock washers and washers in OE insert locations. (2) 1/4" bolts (1 1/4" long) and washers in the upper drilled holes and (4) 1/4" bolts (1" long) and washers across lower line of holes just above windshield. Leave bolts loose enough for slight adjustments and final tightening later.
 11. Attach outer brackets in their respective locations, using (2) M8x25 bolts, lock washers and flat washers. Leave bolts loose enough for slight adjustments and final tightening later.
 12. Apply a generous amount of silicone around wiring harness hole location (roof) and attached supplied wiring harness, pushing rubber grommet into roof and routing harness through the 1" diameter holes in the center bracket.
 13. Apply a bead of silicone onto bracket faces as done in step 6.
 14. Hang assembled visor onto brackets by first inserting the brackets along the lower leading edge of visor flange and then rolling visor assembly back onto brackets.
- NOTE:** it's recommended to loosely secure visor in place with two bolts on top of visor flange, either side of the center bracket. Then, while slightly lifting up and against brackets install bottom bolts with external tooth lock washers. It's best to get these bottom fasteners threaded most of the bolt length then install top bolts with external tooth lock washers.
15. Attach visor ends to end braces using 1/2" long carriage bolts, washers and lock nuts.
 16. Once all fasteners are in the holes mounting the visor to the brackets, tighten brackets to roof. Center bracket first then outer driver and passenger brackets.
 17. Apply some light pressure for the visor against the brackets and tighten 1/2" long fasteners securing the visor to brackets, followed by tightening the end bolts to the end brace(s)
 18. Stretch wiring harness out to end of visor and secure to visor with supplied wire clips and cable ties.
 19. It's advised to peel the protective plastic from around light hole locations prior to pushing in light & bezel combination. It's also recommended to connect and test the lights before fully seating light into bezel.
 20. Peel protective plastic and wipe any smudges with a soft cloth and glass cleaner if necessary.
 21. Re-install center overhead storage compartment (from step 2).

INSTRUCTIONS D'INSTALLATION:

1. Retirez le pare-soleil d'origine. Les boulons à tête Torx retirés seront remplacés par 6 boulons à tête hexagonale M8x25, avec rondelles de blocage et rondelles plates.
2. Retirez le compartiment de rangement central de la console supérieur pour avoir accès à l'intérieur du toit pour l'installation du support central. Conservez les fixations pour réinstaller.
3. Retirez la pellicule protectrice plastique sur les deux moitiés de pare-soleil, le long des brides du haut, du bas et du centre, ainsi qu'autour des emplacements des 2 boulons d'extrémité.
4. Vissez temporairement le support central au toit avec les boulons M8 fournis, en vous assurant qu'il soit centré. Marquez les 6 emplacements de trou sur le toit et retirez le support central.
5. Percez les trous aux endroits marqués avec une mèche de 9/32" (0.281") pour les fixations 1/4". Il est recommandé de percer d'abord un trou guide avec une mèche de 1/8".
6. Appliquez une mince couche de silicone sur la surface de contact des renforts de supports PNL50731902BDS (conducteur) et PNL50731902BPS (passager) et fixez les moitiés de pare-soleil avec les boulons 10-32 longs de 1/2", les rondelles et contre-écrous. Les renforts de supports se fixent aux trous du milieu des brides du haut et du bas du pare-soleil.

Renfort de support PNL50731902BDS (conducteur) et PNL50731902BPS (passager)

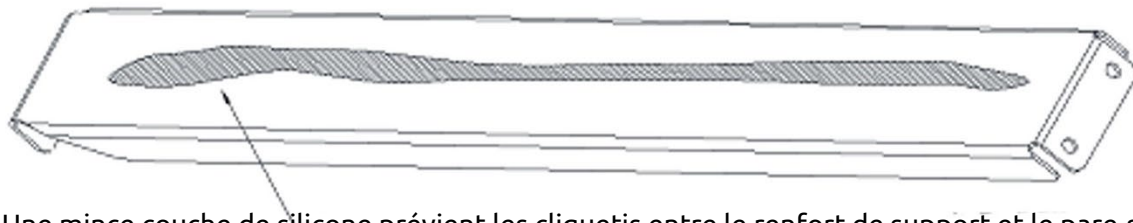

Une mince couche de silicone prévient les cliquetis entre le renfort de support et le pare-soleil

Image 1

7. Joignez les deux moitiés de pare-soleil à l'aide des fixations 1/4" → boulons de 3/4" de long, rondelles et contre-écrous. Il est recommandé de travailler sur une table plane pour déposer une moitié pendant que l'autre moitié est soutenu avec un support doux pour éviter les égratignures.
8. Assemblez les renforts d'extrémité aux supports extérieurs avec les fixations 1/4" → boulons de 3/4" de long, rondelles et contre-écrous.

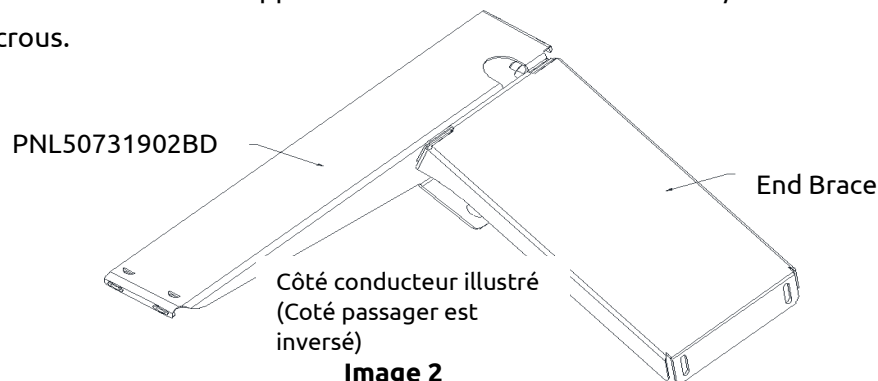

Image 2

9. Appliquez une généreuse quantité de silicone autour des trous percés, ainsi que sur les surfaces de contact entre le support central et le toit.
 10. Fixez le support central au toit avec 2 boulons M8x25, rondelles de blocage et rondelles plates dans les emplacements d'inserts d'origine, 2 boulons 1/4" (1 1/4" de long) et rondelles dans les trous percés du haut et 4 boulons 1/4" (1" de long) et rondelles sur la ligne du bas juste au-dessus du pare-brise. Laissez les boulons suffisamment lâches pour un léger ajustement jusqu'au serrage final.
 11. Fixez les supports extérieurs à leur emplacement respectif, à l'aide de 2 boulons M8x25, rondelles de blocage et rondelles plates. Laissez les boulons suffisamment lâches pour un léger ajustement jusqu'au serrage final.
 12. Appliquez une généreuse quantité de silicone autour des trous de faisceau de câbles sur le toit et fixez le faisceau fourni, en poussant l'œillet de caoutchouc dans le toit et en passant le faisceau de câble dans le trou d'un pouce de diamètre dans le support central.
 13. Appliquez une ligne de silicone sur la surface du support comme à l'étape 6.
 14. Accrochez le pare-brise assemblé sur les supports en insérant d'abord la bride du bas du pare-soleil et en pivotant vers le haut sur les supports.
- NOTE:** il est recommandé de fixer sans serrer avec deux boulons sur la bride du haut du pare-soleil, des deux côtés du support central. Ensuite, tout en le soulevant légèrement contre les supports, installez les boulons du bas avec les rondelles dentelées vers l'extérieur. Il est préférable de visser ces fixations presque entièrement, puis d'installer les boulons du haut avec les rondelles de blocage dentelées vers l'extérieur.
15. Fixez les extrémités du pare-soleil aux supports d'extrémité avec les boulons de carrosserie 1/2" de long, les rondelles et contre-écrous.
 16. Une fois que toutes les fixations sont dans les trous fixant le pare-soleil aux supports, serrez les supports au toit. Serrez d'abord le support central, puis les supports extérieurs côté conducteur et passager.
 17. Appliquez une légère pression sur le pare-soleil contre les supports et serrez les fixations 1/2" de long fixant le pare-soleil aux supports, puis serrez les boulons d'extrémité aux supports d'extrémité.
 18. Tirez le faisceau de câbles vers l'extrémité du pare-soleil et fixez-le au pare-soleil avec les clips et fixations de câbles fournis.
 19. Il est recommandé de retirer la pellicule plastique protectrice autour des trous de lumière avant d'insérer les lumières et leur calandre. Il est aussi recommandé de connecter et tester les lumières avant de complètement insérer les lumières dans leur calandre.
 20. Retirez la pellicule plastique protectrice du pare-soleil et nettoyez toutes les taches avec un chiffon doux et un nettoyant à vitre sur nécessaire.
 21. Réinstallez le compartiment de rangement central de la console supérieur (enlevé à l'étape 2).

INSTRUCCIONES DE INSTALACIÓN:

1. Quitar la visera OE de fábrica. Los tornillos de cabeza Torx removidos se cambiarán con (6) tornillos de cabeza hexagonal M8x25, arandelas planas y tuercas de bloqueo.
2. Quite en el interior, el compartimiento de almacenamiento superior central para ganar acceso al interior del techo para la instalación del soporte central. Guarde los sujetadores para re-instalar.
3. Quite la cubierta de plástico protector de las dos mitades de visera a lo largo de arriba, abajo y bridas centrales, y alrededor de la localización de los dos tornillos de los extremos.
4. Temporalmente sujete el soporte central al techo con los tornillos M8 provistos, asegurándose que el soporte está centrado. Marque (6) localizaciones para agujeros en el techo y quite el soporte central.
5. Perfore las localizaciones para agujero marcadas con una broca de 9/32" (0.281") para accesorios de 1/4". Se recomienda usar una broca de 1/8" para hacer agujeros piloto primero.
6. Aplique silicón a la cara de los soportes PNL50731902BDS (piloto) PNL50731902BPS (pasajero) y pegue a las mitades de visera usando los tornillos largos 10-32 de 1/2" arandelas y tuercas. Los soportes se colocan a la mitad del set de agujeros de arriba de la visera y bridas inferiores.

Supporting Broce – PNL50731902BDS(Driver)
PNL50731902BPS(Passenger)

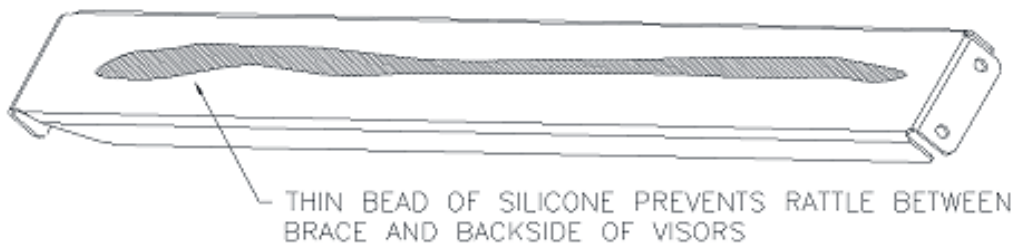

7. Junte las dos mitades de visera juntas usando accesorios de 1/4" – tornillos largos de 3/4", arandelas y tuercas. Se recomienda una mesa de trabajo limpia y plana para poner una mitad plana en la mesa mientras que la otra mitad se soporta con algo suave para evitar rayar la cara de la visera.
8. Ensamble los soportes de los extremos a los soportes externos como se muestra, usando accesorios de 1/4", tornillos de 3/4", arandelas y tuercas.

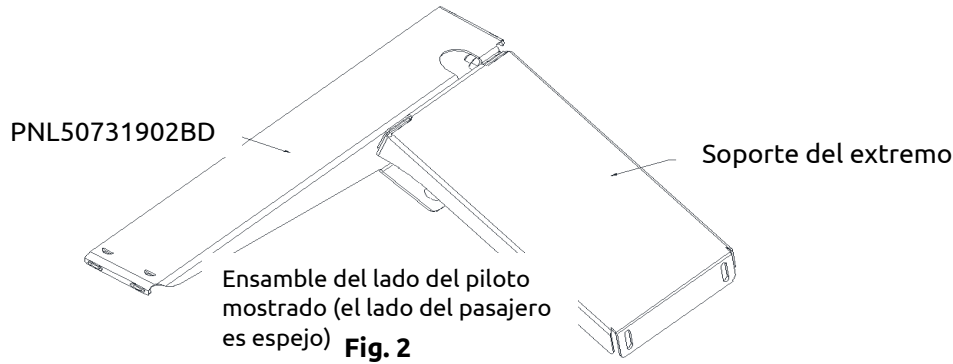

9. Aplique una cantidad generosa de silicón alrededor de los agujeros perforados, así como la superficie donde hace contacto con la superficie del techo.
 10. Coloque el soporte central al techo usando (2) tornillos M8x25, arandelas y tuercas de bloqueo en las localizaciones OE. (2) tornillos 1/4" (1 1/4" largo) y arandelas en los agujeros superiores y (4) tornillos 1/4" (1" de largo) y arandelas a lo largo de la línea inferior de agujeros justo arriba del parabrisas. Deje los tornillos no tan apretados para poder hacer pequeños ajustes y apretar completo más tarde.
 11. Coloque los soportes exteriores en su respectiva localización, usando (2) tornillos M8x25, arandelas planas y tuercas. Deje los tornillos flojos para poder hacer ajustes y deje apretar completamente para más tarde.
 12. Aplique una generosa cantidad de silicón alrededor de la localización del agujero del arnés de alambres (techo) y coloque el arnés de alambre provisto, poniendo ojales de hule en el techo y pasando el arnés por los agujeros de 1" de diámetro en el soporte central.
 13. Aplique un poco de silicón en las caras del soporte como hizo en el paso 6.
 14. Colgar la visera ensamblada en los soportes insertando primero los soportes a lo largo del borde inferior de la brida de la visera y luego rodando el ensamble de visera de regreso al soporte.
- NOTA:** se recomienda poner en la visera en su lugar de forma floja con dos tornillos en la parte superior de la brida de la visera, en cualquiera de los dos lados del soporte central. Después, mientras levanta y en contra de los soportes, instale los tornillos inferiores con arandelas externas de bloqueo con dientes. Es bueno encaminar estos tornillos la mayoría del largo del tornillo y luego instalar los tornillos superiores también con arandelas con dientes.
15. Coloque los extremos de la visera a los extremos de los soportes con tornillos de 1/2", arandelas y tuercas.
 16. Una vez que todos los sujetadores están en los agujeros montando la visera en los soportes, apriete los soportes al techo. El soporte central primero y luego los soportes externos del piloto y pasajero.
 17. Aplique un poco de presión a la visera en contra de los soportes y apriete los sujetadores largos de 1/2" asegurando la visera a los soportes, seguido por apretar los tornillos de los extremos a los soportes de los extremos.
 18. Estire el arnés de cables afuera del extremo de la visera, asegúrelo a la visera con los clips y ataduras de cable.
 19. Se recomienda quitar el plástico protector alrededor de los agujeros ara luces previo a empujar la combinación luz & brida. También se recomienda conectar y probar las luces antes de colocar las luces en la brida.
 20. Quite el plástico protector y limpie cualquier suciedad con un paño limpio y limpiador de vidrio si es necesario.
 21. Instale nuevamente el compartimiento de almacenamiento central superior (del paso 2).