

EXTENDED SUN VISOR Kenworth W900 Aerocab

INSTALLATION INSTRUCTIONS:

1. Leave all bolts semi-loose until the last step.
2. DO NOT REMOVE plastic coating until the last step, to prevent scratches.
3. Remove factory stainless steel sunvisor saving the bolts for installation of new sunvisor.
4. Attach new brackets to new Sunvisor halves, making sure the small round holes are mated to one another. Use ¼" x ½" bolts, flat washers and locknuts supplied, leaving them snug (not tight) for further alignment.
5. Place Sunvisor halves on existing factory brackets, using factory bolts to loosely hold Sunvisor in place. Make sure the new Stainless Steel brackets sit flush on the face of the existing factory brackets. (see diagram below)

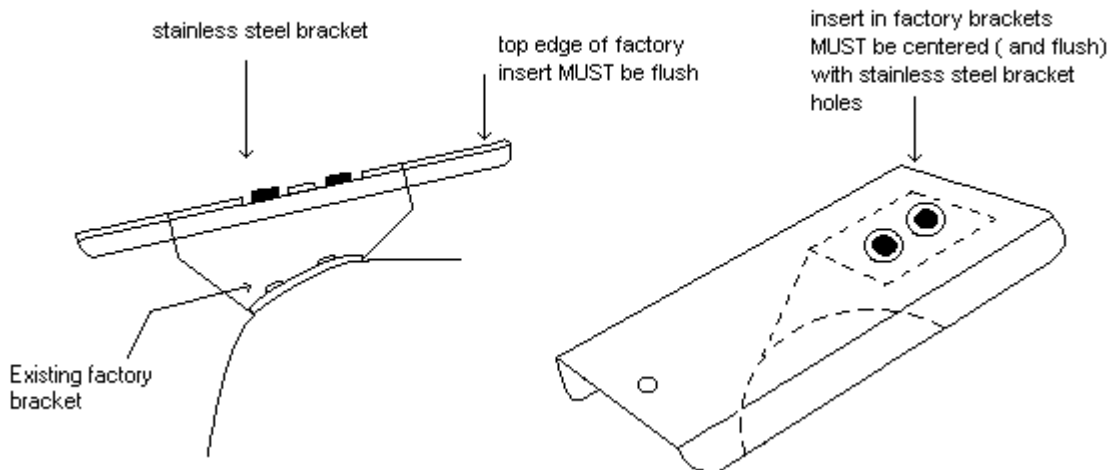

6. Place the bolts in ends of Sunvisor. Once all the bolts are loosely in place, tighten them from the center brackets first out to the end brackets last.
7. Once all the bolts have been tightened, remove protective plastic coating.

PARE-SOLEIL ALLONGÉ Kenworth W900 Aerocab

INSTRUCTIONS D'INSTALLATION:

1. Laissez tous les boulons semi-lâches jusqu'à la dernière étape.
2. NE PAS RETIRER la pellicule plastique jusqu'à la dernière étape, pour prévenir les égratignures.
3. Retirez le pare-soleil en acier inoxydable d'usine, en conservant les boulons pour l'installation du nouveau pare-soleil.
4. Fixez les nouveaux supports aux moitiés du nouveau pare-soleil, en vous assurant que les petits trous ronds soient vis-à-vis. Utilisez les boulons 1/4" x 1/2", les rondelles plates et les contre-écrous fournis, en les laissant lâches (non serrés) pour l'alignement éventuel.
5. Placez les moitiés de pare-soleil sur les supports d'usine, à l'aide des boulons d'usine retirés précédemment, pour maintenir le pare-soleil en place sans serrer. Assurez-vous que les nouveaux supports d'acier inoxydable reposent à égalité sur la surface des supports d'usine existants. (voir le schéma ci-dessous).

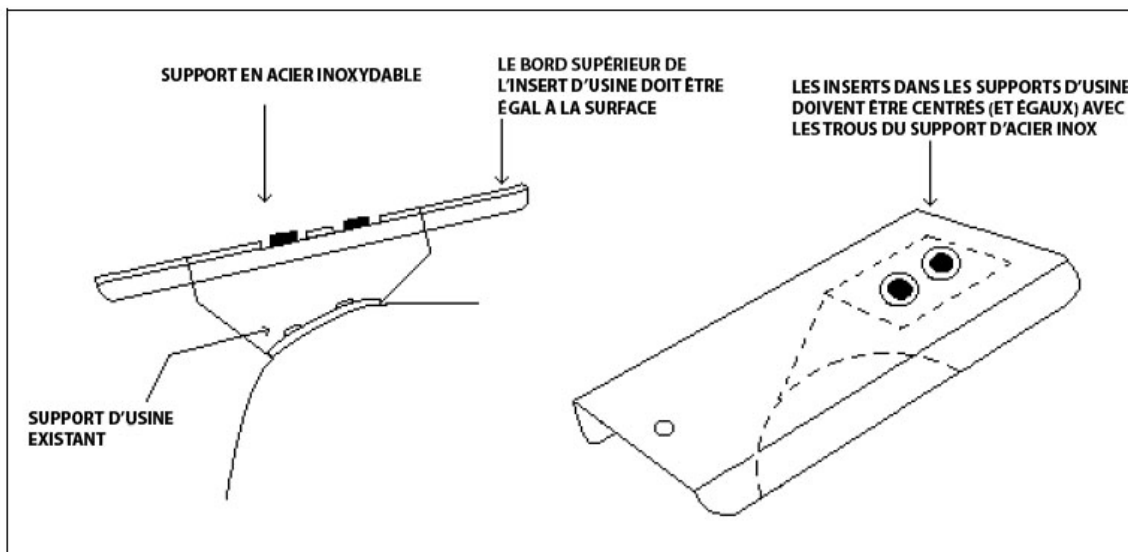

6. Placez les boulons aux extrémités du pare-soleil. Une fois que tous les boulons sont en place, serrez-les à partir des supports centraux en premier, en poursuivant jusqu'aux supports d'extrémités.
7. Une fois que tous les boulons ont été serrés, retirez la pellicule protectrice en plastique.

VISERA EXTENDIDA Kenworth Aerocab W900

INSTRUCCIONES DE INSTALACIÓN:

1. Deje todos los tornillos semi-flojos hasta el ultimo paso.
2. NO quite la cubierta plástica hasta en el último paso, para prevenir rayones.
3. Quite la visera de acero inoxidable de fábrica guardando los tornillos de instalación de la nueva visera.
4. Coloque las mitades de visera a los nuevos soportes, asegurándose que casen los agujeros unos con otros. Use tornillos de ¼" x ½", arandelas planas y tuercas de bloqueo provistas, dejándolas no muy apretadas para permitir ajustes más adelante.
5. Coloque las mitades de la visera en los soportes existentes de fábrica, usando los tornillos de fábrica para sostener de forma floja la visera en su lugar. Asegúrese que los soportes nuevos de acero inoxidable se sientan a ras con la cara de los soportes existentes de fábrica. (ver diagrama abajo).

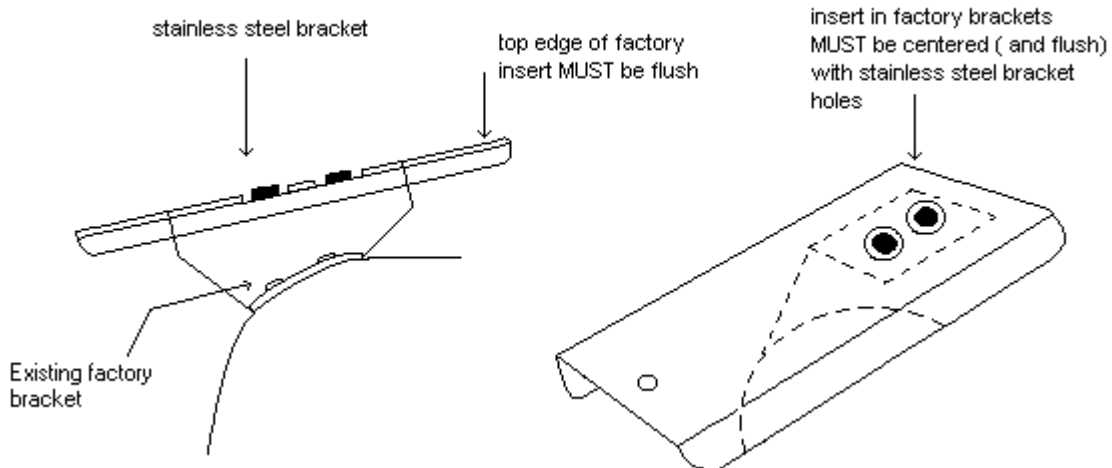

6. Coloque los tornillos en los extremos de la visera. Una vez que todos los tornillos están en su lugar, apriételes empezando del soporte central primero y hacia los soportes de los extremos de último.
7. Una vez que todos los tornillos han sido apretados, quite la cubierta plástica.